

## SERIA MB-3

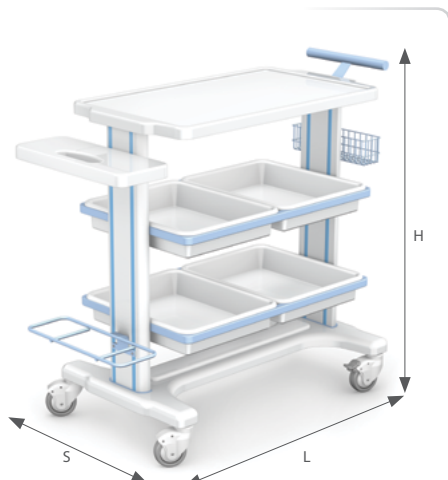

H-04/W

Elementy **stolików serii MB-3** wykonano z:

**stelaż** z profilu aluminiowego, lakierowanego proszkowo na kolor biały

**blat górny/półka** z tworzywa ABS, z pogłębieniem zabezpieczającym sprzęt przed zsunięciem się

**półka koszowa** stalowa, lakierowana proszkowo, **opcja:** stal kwasoodporna gat. 0H18N9

**taca** ze stali kwasoodpornej gat. 0H18N9 (opcja: wymowana)

**kuweta** z tworzywa sztucznego

**stelaż do worka na odpady** ze stali lakierowanej proszkowo z pokrywą z tworzywa ABS

**koszyk** na akcesoria ze stali lakierowanej proszkowo

**podstawa** stalowa z osłoną z tworzywa ABS, wyposażona w koła o średnicy 80 mm, w tym dwa z blokadą

**Wyposażenie dodatkowe:** stelaż na odpady, koszyk na akcesoria, kosz na odpady z pokrywą wahadłową, pojemnik na zużyte igły, miska na odpadki, pojemnik na rękawiczki

**Wymiary stolika bez wyposażenia dodatkowego:** 780 x 455 x 800 mm [L x S x H]

**Wymiar blatu górnego:** 685 x 410 mm [L x S]



H-01

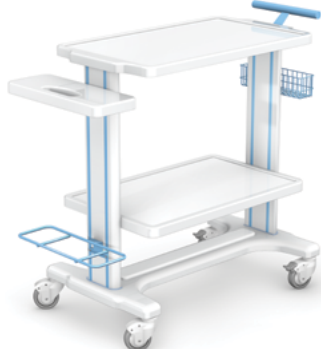

H-01/W



H-01/A



H-01/B



H-03



H-04

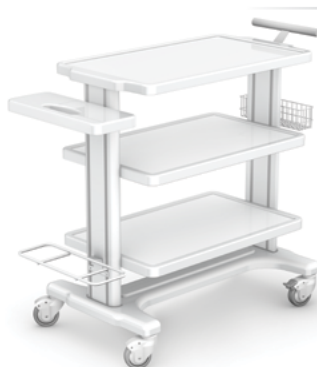

H-08/W



H-09



H-10