

19-SM612

OXFORD

FOTEL GINEKOLOGICZNY



Fotel ginekologiczny z elektryczną regulacją wysokości

- Elektryczna regulacja wysokości
- Odejmowana sekcja nóg
- Materac z pianki termoaktywnej dopasowującej się do kształtu ciała



Oxford Pol Sp. z o.o., 90-312 Łódź, Pl. Zwycięstwa 2,
tel./fax: 42 676 10 90, bezpłatna infolinia: 800 43 90 10
www.oxford.com.pl, email: info@oxford.com.pl

19-SM612

Cechy:

- Fotel 3-sekcyjny
- Konstrukcja nośna wykonana z rur stalowych (40x15x1.5mm)
- Nogi wykonane z okrągłych, stalowych rur okrągłych (Ø 40x1.5mm)
- Cała konstrukcja malowana proszkowo farbą epoksydową i suszona w tunelu termicznym w temperaturze 200°C
- Mechanizmy regulacji sekcji pleców i nóg wykonane z okrągłych, stalowych rur
- Podstawa fotela osłonięta pokrywą z tworzywa ABS chroniącą siłowniki elektryczne i system sterowania
- Regulacja wysokości i kąta nachylenia sekcji pleców za pomocą siłowników elektrycznych sterowanych pilotem kablowym
- Sekcja pleców regulowana elektrycznie do pozycji pionowej
- Sekcja nóg regulowana sprężyną gazową za pomocą dźwigni umieszczonych na bokach fotela (również do regulacji pozycji Trendelenburga)
- Sekcja nóg zdejmowana bez konieczności użycia dodatkowych narzędzi
- Leże wypełnione termoaktywną pianką poliuretanową dostosowującą się do kształtu ciała pacjenta i redukującą napięcie mięśniowe, tapicerowane zmywalnym i ognioodpornym materiałem skóropodobnym (PELTEX) lub na życzenie klienta materiałem antystatycznym (opcja 19-AC190)
- Wszystkie szwy zabezpieczone listwą uniemożliwiającą przeciekanie płynów, łatwe do czyszczenia i odporne na środki dezynfekujące
- Uchwyty nóg z 3 kierunkową regulacją, mocowane na listwach bocznych, wykonane z nikiłowanej stali, pokrytej miękkim poliuretanem (kolor niebieski)
- Podstawa z 4 nogami z gumowymi wypełnieniami lub 4 podwójne koła (Ø 100mm) z blokadą (opcja 19-AC405)

Wyposażenie standardowe:

- Pilot kablowy
- Wysuwana taca ze stali nierdzewnej
- Poliuretanowe, regulowane uchwyty nóg
- Listwy boczne do montowania akcesoriów

Dane techniczne:

- Zasilanie: 220V, 50÷60Hz
- Maksymalny pobór mocy: 330VA
- Akumulator: 24V
- Klasa izolacji: I-typu B
- Dopuszczalne obciążenie statyczne: 200kg
- Waga: 99kg
- Wysokość materaca: 8cm
- Regulacja wysokości: 62÷92cm
- Trendelenburg: 10°
- Kąt nachylenia sekcji pleców: 75°
- Długość całkowita w pozycji łóżka: 180cm
- Wymiary (dł.×szer.):
 - sekcja pleców – 80×62cm
 - siedzisko – 55×62cm
 - sekcja nóg – 45×62cm
 - leże – 165×62cm
 - podstawa – 120×65cm

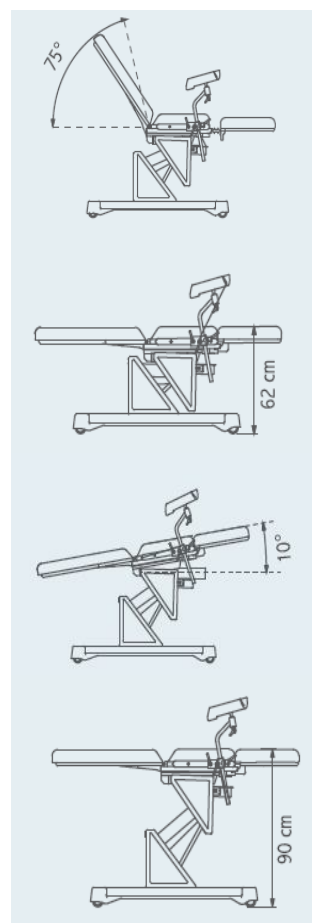

Niniejsza ulotka nie stanowi oferty w rozumieniu Kodeksu Cywilnego, a dane w niej zawarte mają jedynie charakter informacyjny. Producent zastrzega sobie prawo zmiany parametrów technicznych bez wcześniejszego powiadomienia. Kaczyński wygład produktu może odbiegać od przedstawionego na zdjęciach.



Oxford Pol Sp. z o.o., 90-312 Łódź, Pl. Zwycięstwa 2,
tel./fax: 42 676 10 90, bezpłatna infolinia: 800 43 90 10
www.oxford.com.pl, email: info@oxford.com.pl