

T09 Roby Schodolaz gąsienicowy - szczytowe osiągnięcie pod względem komfortu i bezpieczeństwa. Roby umożliwia osobom na wózku inwalidzkim pokonywanie barier architektonicznych, utrudniających poruszanie się zarówno wewnątrz jak i na zewnątrz budynku. Został opracowany i zrealizowany z myślą o pokonywaniu schodów prostych oraz z kwadratowymi/prostokątnymi spocznikami w sposób **całkowicie bezpieczny i bez ryzyka zniszczenia schodów**, dzięki specjalnie zaprojektowanym gąsienicom, które zapewniają optymalną przyczepność i nie zostawiają śladów. Roby to z pewnością produkt kluczowy dla wszystkich sklepów ze sprzętem ortopedycznym i rehabilitacyjnym, pragnących oferować swym klientom najnowocześniejsze rozwiązania.



Kolumna sterowania self standing i korpus silnika

Innowacyjny

Roby jest napędzany nienawrotną przekładnią redukcijną w pełni elektryczną (Tratogetric), która zapewnia: **stałą prędkość**, w każdych warunkach użytkowania, z obciążeniem lub bez, przy wjeździe i zjeździe, **długi czas pracy akumulatorów, bezpieczne i bezproblemowe** korzystanie z urządzenia przez użytkownika i osobę towarzyszącą.

GWARANTOWANY WJAZD I ZJAZD TAKŻE W TRYBIE AWARYJNYM

Dzięki elektrycznym zabezpieczeniom w obrębie ładowarki, poziom naładowania nigdy nie spada poniżej 8-10%. W przypadku niedopełnienia, przez użytkownika, normalnych procedur ładowania i gdy stan naładowania osiągnie graniczny poziom minimalny, nastąpi blokada urządzenia; wystarczy zaczekać parę sekund i nacisnąć powtórnie przycisk uruchamiający, aby ponownie wprawić urządzenie w ruch. Schodolaz wjedzie lub zjedzie na najbliższy spocznik schodów, umożliwiając bezpieczne zejście osoby transportowanej, przy minimalnym zużyciu energii. Funkcja ta zapobiega całkowitemu wyładowaniu akumulatorów i umożliwia odzyskanie pełnej ich wydajności, redukując w znaczący sposób konieczność ich wymiany.

Zawsze niezawodny

Napęd w pełni elektryczny, oprócz maksymalnego bezpieczeństwa, oznacza znaczną redukcję uszkodzeń i, dzięki mniejszemu zużyciu mechanicznemu, dłuższą żywotność. Roby to produkt wysokiej klasy, zarówno pod względem bezpieczeństwa jak i łatwości użytkowania. Ponadto jest wyposażony w **ręczny system zjazdu**, działający przy wjeździe i zjeździe, umożliwiający bezpieczne przetransportowanie użytkownika w przypadku zatrzymania urządzenia na schodach.

Ergonomiczny i funkcjonalny

Wszystkie parametry schodołazu Roby zostały opracowane z myślą o użytkowniku i osobie towarzyszącej. Zapewniają one: stabilne i płynne manewrowanie na schodach, dużą łatwość i swobodę kierowania pojazdem na kondygnacji, szerokie zastosowanie, solidność oraz długi czas pracy akumulatora.



Wersja Standard



Wersja z Małymi Kołami Transportowymi (A.R.P.)



Wersja z podestem wielofunkcyjnym (P.P.)

Design i funkcjonalność

Roby, odznaczający się nowoczesnym i estetycznym wzornictwem, został wyprodukowany z materiałów w pełni odzyskiwalnych.

Rama nośna z odlewu **aluminiowego** (jedyna tego rodzaju na rynku)

Kolumna sterująca w formie owalnego profilu z **aluminium**

Panel sterowania i pokrywa z tworzywa ABS

Gąsienice z niebrudzącej gumy

Zagłówek i rączki z łatwowymywalnego materiału.

Miękkie linie, bez wystających i ostro zakończonych części, pozwalają wyczyścić urządzenie w kilka minut.

Ergonomiczny kształt

Roby ma idealnie ergonomiczny kształt.

Dla osoby towarzyszącej:

Schodołaz, rozkładający się na dwie części, jest wygodny w transporcie; dzięki niewielkiemu ciężarowi i zwartej konstrukcji łatwo go przemieścić (kolumna sterująca self-standing)

Niewymagająca wysiłku pomoc, podczas wsiadania, osobie transportowanej

Sprawne pokonywanie schodów, dzięki dodatkowym kółkom uruchamiającym się automatycznie

Praktyczne i bezpieczne, regulowane w pionie i poziomie, mocowania umożliwiające stosowne zaczepienie wózka

Panel sterowania na wysokości kolumny obejmuje: wskaźnik poziomu naładowania akumulatorów, wskaźnik kąta nachylenia, przycisk awaryjnego stopu, kluczyk uruchamiający urządzenie.

Zabezpieczenia w pedale (obsługa nie wymaga wysiłku fizycznego ze strony osoby towarzyszącej)

Cicha jazda

Łatwy w przecmowy waniu

Ręczny zjazd i wjazd w razie niezamierzonego zatrzymania urządzenia na schodach.

Dla osoby transportowanej:

Stać prędkość, bez zrywów

Umieszczenie wózka na transporterze łagodne i bez wstrząsów

Płynny i bezpieczny zjazd wózka

Duża stabilność podczas jazdy



Mocowania ustawiane i regulowane w pionie oraz w poziomie

Przedstawienie szczegółowe



Automatyczne kółka, zawsze aktywne, same dostosowują się do pustej przestrzeni między stopniami / do wysokości stopnia i ułatwiają transport po schodach.



- A) Przycisk awaryjnego stopu
- B) Klucz uruchamiający
- C) Wskaźnik poziomu naładowania akumulatora
- D) Wskaźnik kąta nachylenia
- E) Przycisk uruchamiający

Panel sterowania.



Podwójna blokada, elektryczna i mechaniczna, zaczepu kolumny sterującej do korpusu silnika



Urządzenie do ręcznego sterowania

DANE TECHNICZNE T09 ROBY

Kolor	Niebieski RAL 5015		
Waga	47 kg (37 kg mechanizm jezdny + 10 kg kolumna sterująca)		
Zasilanie	24 V, za pomocą 2 akumulatorów żelowych, bezobsługowych, dostarczanych seryjnie 12 V - 12 Ah. Wbudowana elektroniczna ładowarka 24 V-3A, wykonana w technologii switching, zasilana bezpośrednio z linii 230V. Gniazdo na przewód zasilania ładowarki na obudowie urządzenia jest wyposażone w przełącznik dezaktywujący ładowarkę podłączoną do sieci.		
Napęd	Nienawrotna przekładnia redukcyjna samohamowna z napędem na oś poprzez układ zębaty, uruchamiany silnikiem brushless 24V-500w sterowanym elektronicznie. Układ elektroniczny umożliwia redukcję do 80% prądów rozruchowych przy poborze liniowym energii dostarczonej z akumulatorów i, w konsekwencji, większy zakres działania urządzenia oraz dłuższą żywotność akumulatorów. Ponadto zapewnia łagodny start i stopniowy wjazd, począwszy od pierwszego stopnia schodów.		
Prędkość	5 m/min. - wjazd; 5 m/min. - zjazd (ta sama prędkość bez obciążenia).		
Zasięg przy pełnym obciążeniu	23 kondygnacje przy pełnym obciążeniu, w tym: 22 kondygnacje do momentu migotania zielonej diody na kolumnie sterującej, informującej o konieczności doładowania akumulatorów i 1 kondygnacja do momentu zatrzymania się urządzenia.		
Gąsienice	Wykonane z niebrudzącej gumy, o wysokim współczynniku tarcia, nawet w przypadku mocno zaokrąglonych stopni schodów, zapewniają optymalną przyczepność i nie pozostawiają śladów na powierzchni.		
Kąt nachylenia	max 35°; wskaźnik kąta nachylenia schodów jest zamocowany na kolumnie sterującej.		
Udźwig	130 kg		
Minimalna głębokość spocznika piętrowego	970 mm dla wózków wyposażonych w podnózek, z osobą transportowaną schodołazem – wersja standard i A.R.P.; 1.100 mm - wersja P.P.		
Minimalna szerokość schodów	720 mm		
Sterowanie	Przyciski wjazdu i zjazdu umieszczone na kolumnie sterującej; przycisk obsługi urządzenia umożliwiający samodzielne załadowanie korpusu gąsienicowego do samochodu – na obudowie schodołazu..		
Transport	Schodołaz można łatwo i szybko zdemontować i jednym ruchem rozłożyć na 2 części; mechanizm jezdny jest wyposażony w 2 uchwyty do podnoszenia; schodołaz mieści się w bagażniku samochodu osobowego.		
Uwaga	Przy dostawie urządzenia osoba towarzysząca musi zostać stosownie przeszkolona przez wykwalifikowanego technika.		
Przeznaczenie	Dostosowany do różnych rodzajów wózków inwalidzkich dzięki specjalnie zaprojektowanym akcesoriom.		
3 Versioni	STANDARD	WERSJA A.R.P.	WERSJA P.P.
	Ta wersja urządzenia umożliwia transport większości wózków z tylnymi kołami o średnicy 26 cali (kod ISO 12.21.06.039, 12.2106.60), 300 mm kod ISO 12.21.06.045) i z siedziskiem o szerokości 39-46 cm.	(Małe koła transportowe): Wersja ze specjalnie zaprojektowaną kolumną sterującą, umożliwiającą transport wszystkich wózków z małymi kołami tylnymi (12/30 cm) lub wózków tzw. „posturalnych” z odchylanym oparciem	(Podest wielofunkcyjny): Wersja z podestem umożliwiającym transport wszystkich rodzajów wózków inwalidzkich i spacerowych, które – ze względu na parametry – nie mogą być mocowane do pozostałych dwóch wersji urządzenia
Zabezpieczenia	Nienawrotna przekładnia redukcyjna; elektroniczna kontrola prędkości, przyciski sterowania z opóźnioną aktywacją zapobiegające przypadkowemu uruchomieniu urządzenia; podwójny system mechanicznego zacze pu przy kolumnie zabezpieczony przez mikrowyłącznik, aktywacja tylko pod warunkiem prawidłowo wykonanego mocowania mechanicznego (i elektrycznego); pas bezpieczeństwa; regulowane zagłówki. Zaczepy ochronne do wózków zabezpieczające przed przypadkowym wypięciem. Awaryjny STOP. System manualnego manewru awaryjnego w postaci specjalnego przyrządu, który zakłada się na kwadratowy trzpień połączony bezpośrednio z przekładnią redukcyjną, z przodu części napędowej, umożliwiający wjazd i/lub zjazd sterowany ręcznie w przypadku zablokowania się urządzenia na schodach.		

Podane powyżej dane i parametry są orientacyjne. Vimec zastrzega sobie prawo do wprowadzania koniecznych zmian technicznych.

- Zgodność z Europejską Dyrektywą Kompatybilności Elektromagnetycznej 2004/108 EWG
- Zgodność z Europejską Dyrektywą o Wyrobach Medycznych 2007/47 (certyfikacja we własnym zakresie)
- Testowany przez Berlin Cert



LIFT PLUS PL Kaczmarczyk, Spółka Jawna
 ul. Strażacka 33, 42-263 Wrzosowa k. Częstochowy
 NIP: 5732847661; KRS: 0000490001; REGON: 243435020
 tel./fax: +48 34 314 03 10 email: biuro@liftplus.pl

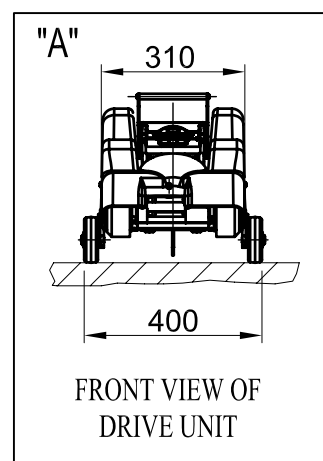
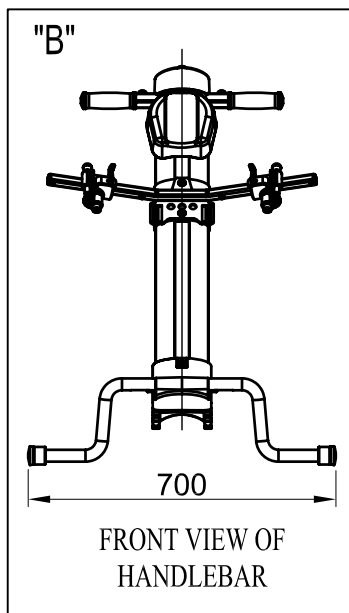
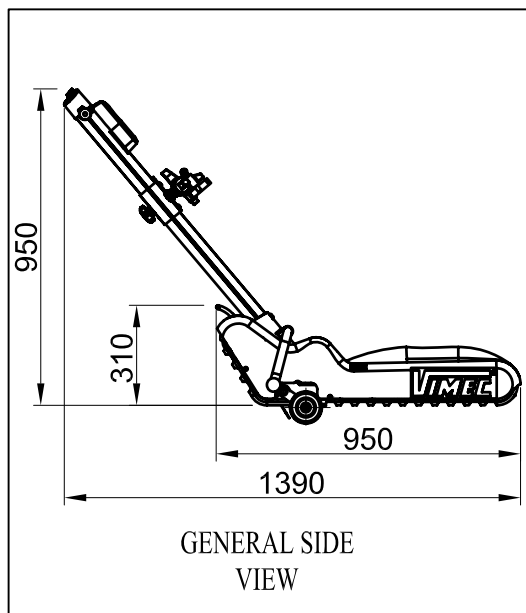
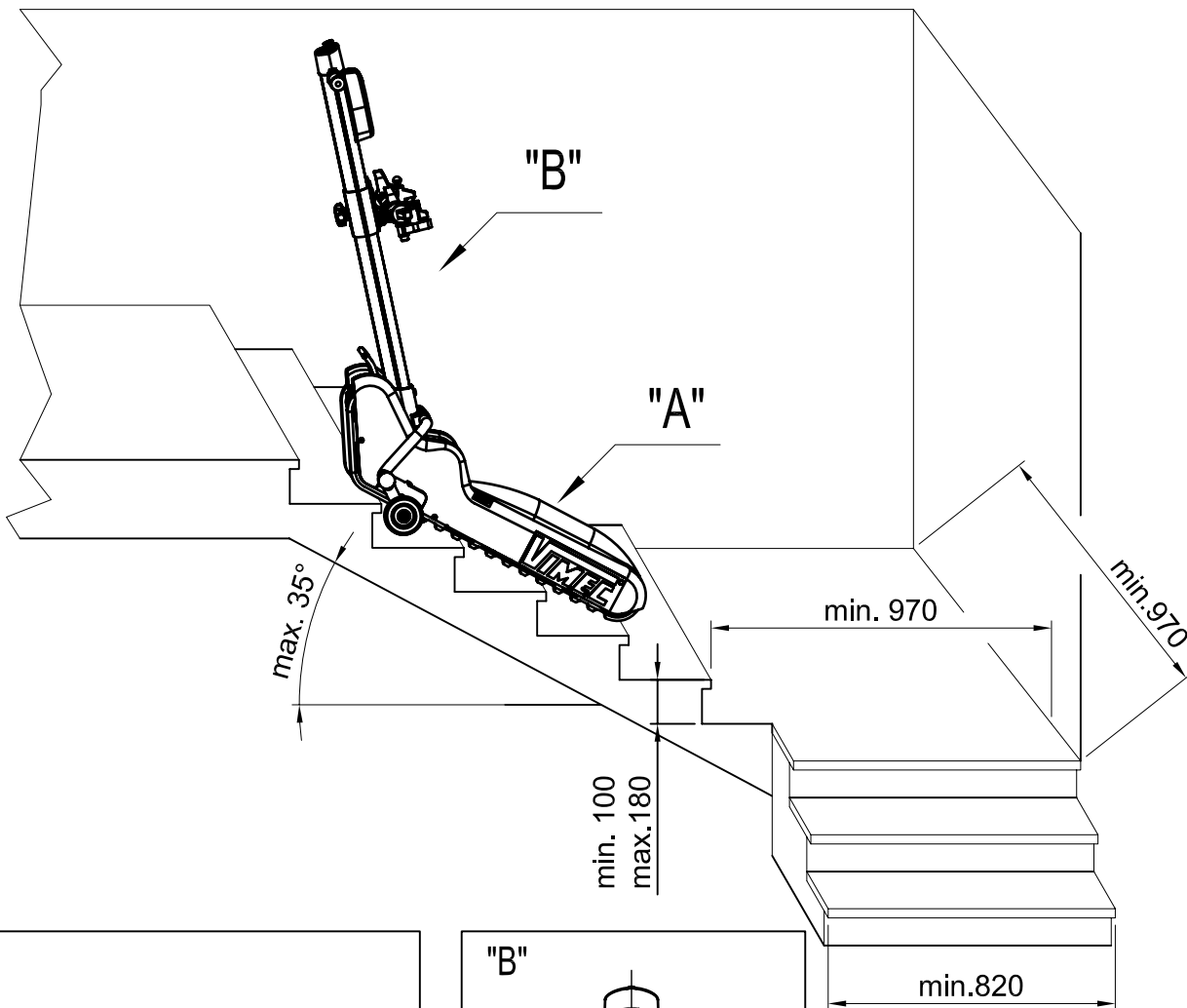

TECHNICAL FEATURES

Rated Load	Power supply voltage	Range	Weight	Speed			
130 [daN]	CC 24 [V]	23 [FLOORS]	47 [daN]	5 [m/min]	Data 01/04/07	Cod. 8620703	Rev. b

We reserve the right to alter the specification without prior notification.

If the measures "min.970–min820–max.35" don't fit the above table, T09 can't be used on stair.